

GLASSAUGER

Glassauger

WPGP1

Traglast	320 kg
Antrieb	Akkubetrieb 12 V
Kipubar	manuell 90° aus vertikaler in horizontale Position mit automatischem Einrasten
Drehbar	manuell 180°, Arretierung in 3 Positionen
Eigengewicht	32 kg
Vakuumsaugsystem	2 Kreis mit 2 Vakuumpumpen 4 Saugteller (à 280 mm Durchmesser) für Glas-/Kunststoff-/Metal-/Stein-/Holzelemente
Saugteller-Auflage	305 x 1295 x 233 mm
Befestigung	Kranhacken
Kriterienerfüllung	DIN EN 13155 2003+A2_2009

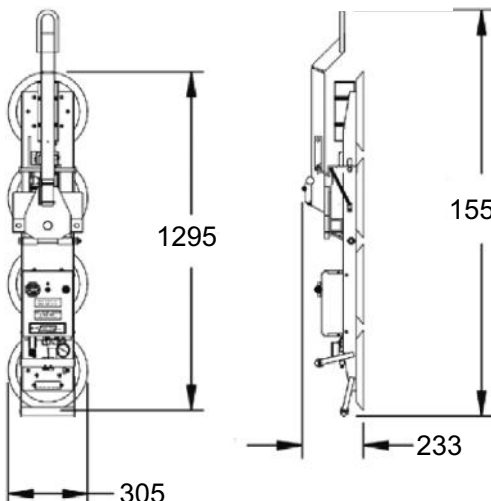

Aktuelle Sicherheitsunterweisungen und unsere Geschäftsbedingungen finden Sie unter fuertbauer-kran.at/agb